

Rail d'affichage Casso® K3100

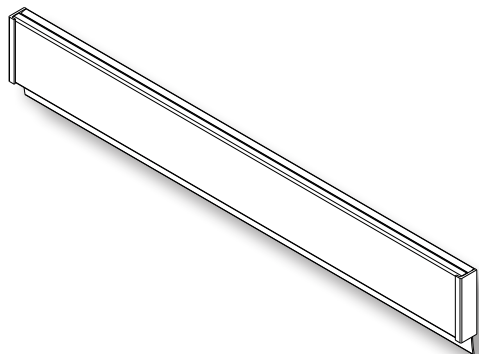

Avertissement

Les rails sont fournis avec des vis, des ancrages en plastique et des connecteurs Clic qui conviennent pour l'installation des rails sur des murs en plâtre et en lattes, des murs en béton ou en blocs de maçonnerie, en bois de charpente ou sur des montants en métal. Tous les connecteurs Clic doivent être utilisés, et espacés uniformément sur toute la longueur du rail.

Des dommages matériels graves et des blessures corporelles peuvent survenir à la suite d'une installation défectueuse du rail. Pour éviter tout incident, il incombe à l'installateur de choisir le dispositif de fixation appropriée en fonction du type d'installation.

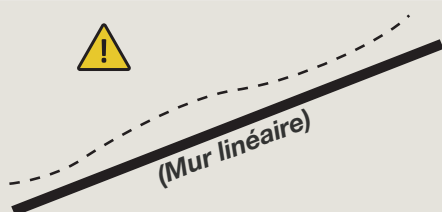

1 Vérifiez les murs

- Les rails Casso sont rigides et ne se plient pas facilement. Par conséquent, les murs doivent être assez linéaires. Inspectez la surface des murs où vous souhaitez installer un rail. Si les murs ne sont pas droits, comme pour les surfaces de briques ou de blocs de ciment, n'hésitez pas à communiquer avec la compagnie qui pourra vous proposer une solution comprenant des connecteurs Clic Tri-Level.

2 Orientation

- Généralement, le rail doit être installé à l'horizontale avec le rebord orienté vers le bas.

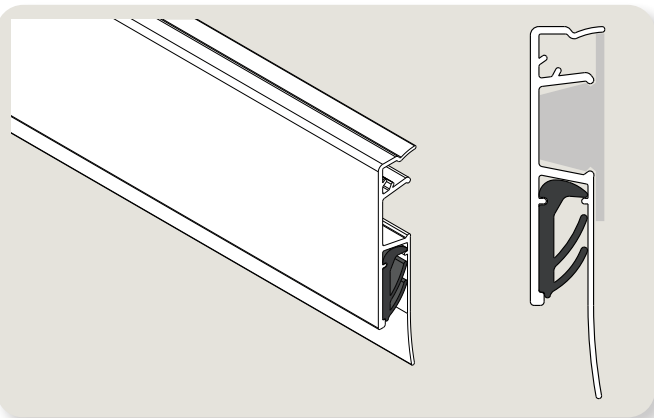

3 Mesurez et coupez le rail si requis

- Mesurez vos segments de mur.
- Coupez le rail si nécessaire et retirez l'effilochage de métal. Une coupe droite sans effilochage rendra les joints entre deux rails presque invisibles.

CONSEIL

Coupez le rail avec une scie à métaux et une boîte à onglets ou une scie à onglets avec une lame appropriée.

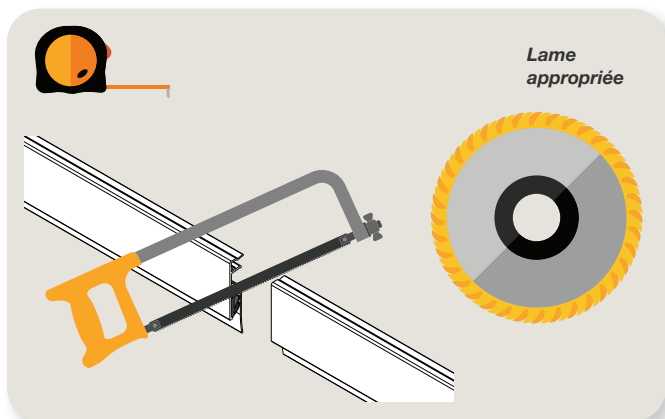

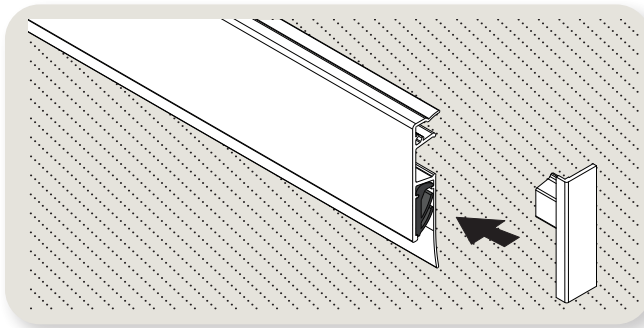
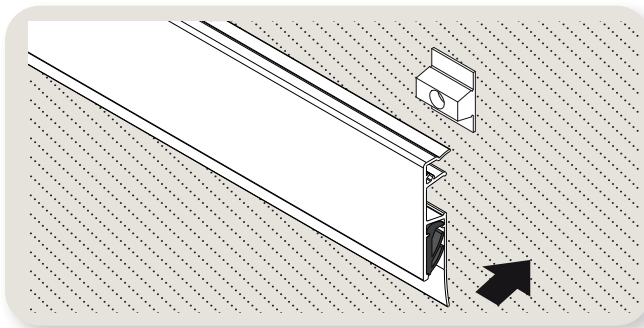
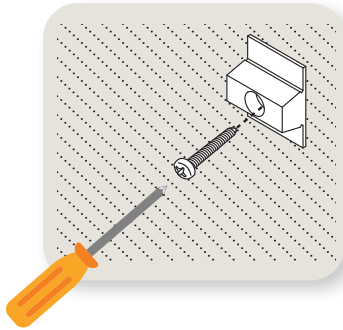
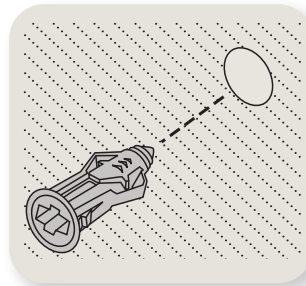
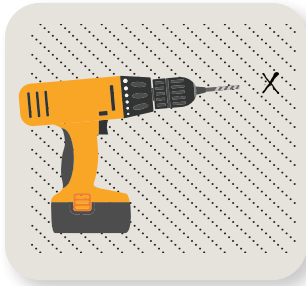
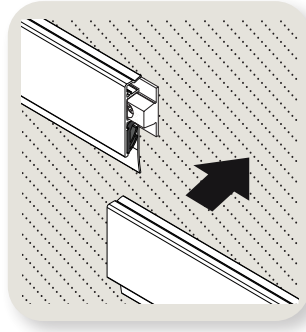
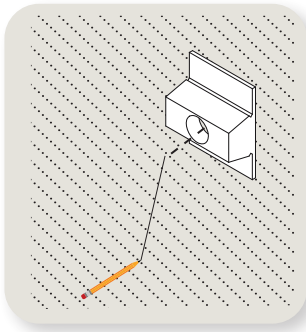

4 Marquer l'emplacement des connecteurs Clic

- Placez le premier et le dernier connecteur à environ 1 pouce de l'extrémité du rail. Les segments de rail plus longs nécessitent l'installation de connecteurs supplémentaires. Placez-les à intervalles égaux entre le premier et le dernier connecteur.

CONSEIL

Lorsque vous installez plusieurs rails côte à côte, positionnez le connecteur de manière à ce que deux rails adjacents puissent s'y joindre.

CONSEIL

Utilisez un niveau à bulle ou au laser pour être sûr que les rails soient installés à niveau. Utilisez le rail comme règle ou tracez une ligne à la craie pour une installation impeccable.

5 Perçage des trous/installation des connecteurs Clic

- Percez un trou guide de 1/16 pouce pour détecter la présence de charpentes en bois ou de montants en métal.
- Pour chaque trou où sera inséré un ancrage (en l'absence de montants ou de charpentes), percez un trou de 1/4 pouce et insérez-y l'ancrage fourni avec le rail.
- Fixez le connecteur Clic dans les trous percés à l'aide des fixations incluses (ou d'autres).

NOTE

Le rail d'affichage Casso de 2 pieds, est expédié avec 2 connecteurs Clic, alors que le rail de 6 pieds est expédié avec 4 connecteurs Clic.

6 Joindre le rail et les embouts

- Insérez le rail sur les connecteurs en exerçant une pression ferme sur chaque connecteur.
- Installez les embouts aux extrémités.

NOTE

Disponible en option: Une affichette ainsi qu'un Crochet pour Casso. Ils s'installent n'importe où sur le devant du rail Casso. L'affichette contient une étiquette cartonnée protégée par une pellicule en plastique transparente. Le crochet peut soutenir clef, casquette, etc. Vendu séparément.

